



# ULTRACONGELADOR V15.2/65

## MARCA:

TECNOMAC

## PROCEDENCIA:

ITALIA

## FUNCIÓN:

Abatir y ultracongelar en el menor tiempo posible, preservando la estructura y propiedades del producto.

## CARACTERÍSTICAS:

- 4 ciclos diferentes de abatimiento.
- 4 ciclos para congelación de choque.
- Defrost por medio de gas caliente.
- Control táctil capacitivo.
- Construcción en acero inoxidable AISI 304.
- Funciones disponibles: Abatidor de temperatura, congelación por choque, congelación de choque continua, descongelación, ciclo de helado y programas de ciclo almacenables.
- Alarmas de informes HACCP.
- Permite cargar y descargar datos con USB.
- Mensajes en diferentes idiomas



## DIMENSIONES:

(Dimensiones externas):

Ancho: 840 mm

Largo: 880 (930) mm

Alto: 1952 mm

(Dimensiones internas):

Ancho: 700 mm

Largo: 436 mm

Alto: 1078 mm

## PESO:

256 / 283 Kg

## ALIMENTACIÓN:

220 V / 60 Hz. Trifásico

## WATTS:

7800 Watts

Equipos y Servicios de Calidad  
para la industria de Alimentos

 [citalsa.com](http://citalsa.com)

 316 876 6110

# ULTRACONGELADOR V15.2/65



## ASPECTOS TÉCNICOS:

Capacidad:  
15 Bandejas GN 1/1 ó  
15 latas 600x400mm

Gas refrigerante:  
R452A (GWP2141) -2200 g

Tipo de compresor:  
semi-hermético



<b>ABATIMIENTO</b>	<b>ULTRACONGELACIÓN</b>
	
<b>65 kg</b>	<b>50 kg</b>
+90°C → +3°C	+90°C → -18°C

FRONT VIEW/VISTA FRONTALE

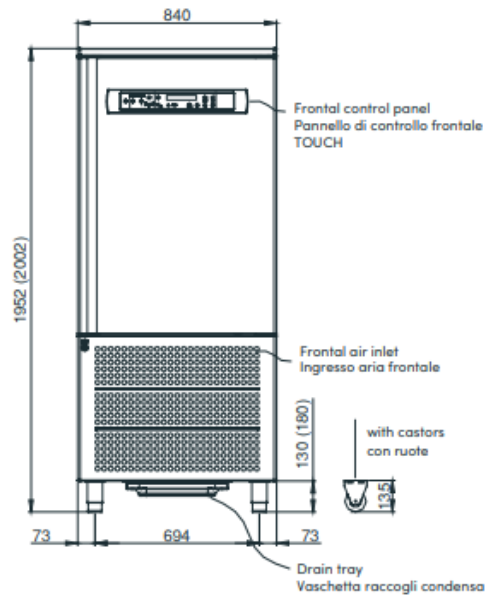

TOP VIEW/VISTA SUPERIORE

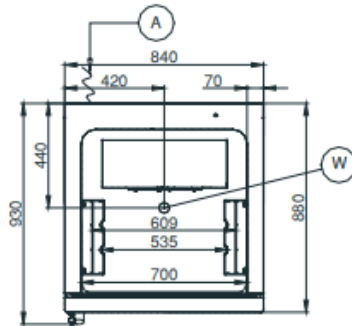

LATERAL VIEW/VISTA LAT

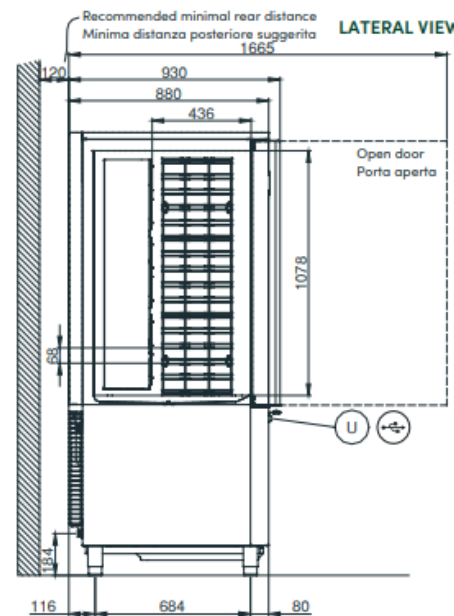

REAR VIEW/VISTA POSTERIORE

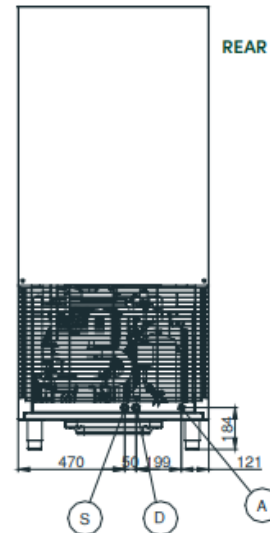

# ULTRACONGELADOR V15.2/65



## INTERFAZ TOUCH:

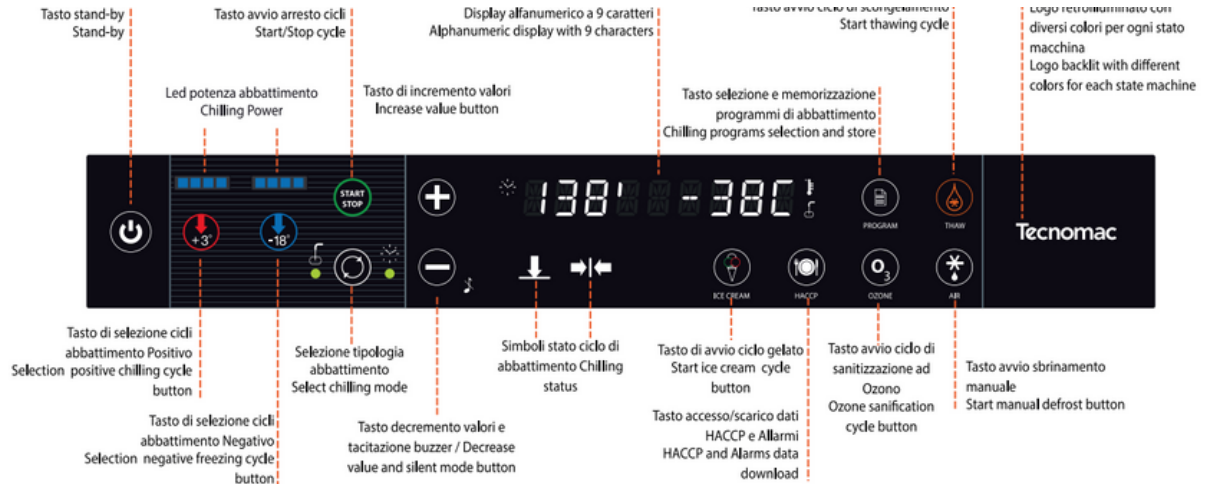

Equipos y Servicios de Calidad  
para la industria de Alimentos

[citalisa.com](http://citalisa.com)  
316 876 6110  
f @ y in