

## AMASADORA LM-20D



**MARCA:**  
CITALSA

**PROCEDENCIA:**  
China

**FUNCIÓN:**  
Amasadora en espiral para realizar masas de pan para pizzerías, cocinas industriales, hoteles, panaderías y similares.

**CAPACIDAD DE TOLVA :**  
27Lt

**CAPACIDAD MÁXIMA DE HARINA:**  
8 Kg

**VELOCIDAD MAXIMA:**  
185 r/min

**VELOCIDAD DEL RECIPIENTE :**  
15 r/min

**DIMENSIONES DEL EQUIPO:**  
678x380x535mm (AXBXC)

**PESO:**  
70 Kg

**VOLTIOS:**  
110V

**HERTZ:**  
60 Hz

**WATTS:**  
1.1/0.61 Kw

**VENTAJAS DEL EQUIPO:**  
Amasa en 8 minutos aproximada mente.

Ideal para trabajo contante y de calidad, asegurando la consistencia deseada en la masa.

Con rejilla de seguridad.

Ideal para restaurantes, panaderías, hoteles, etc.

Sistema de apagado y encendido dependiendo de ubicación de la rejilla. (cerrada prende, abierta apaga)

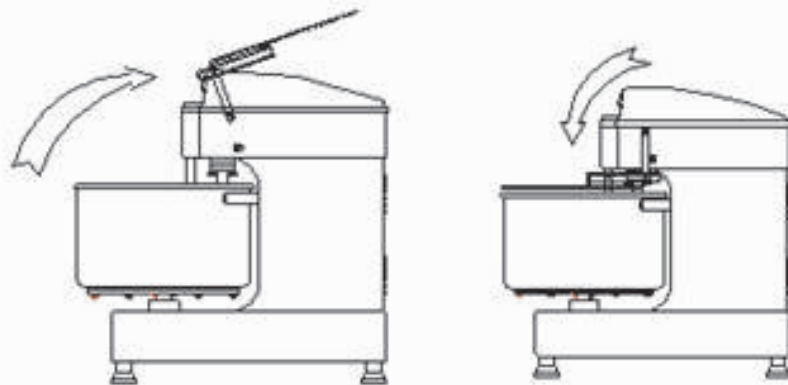

### “MANTENIMIENTO PREVENTIVO”

*“Sus equipos requieren mantenimiento preventivo para óptimo funcionamiento y mayor vida útil, en el manual de su equipo lo encontrará. Recuerde que C.I. TALSA le ofrece estos servicios y un rápido soporte técnico.”*



mantenimientopreventivo@citalsa.com

## AMASADORA LM-20D

### DIAGRAMA:

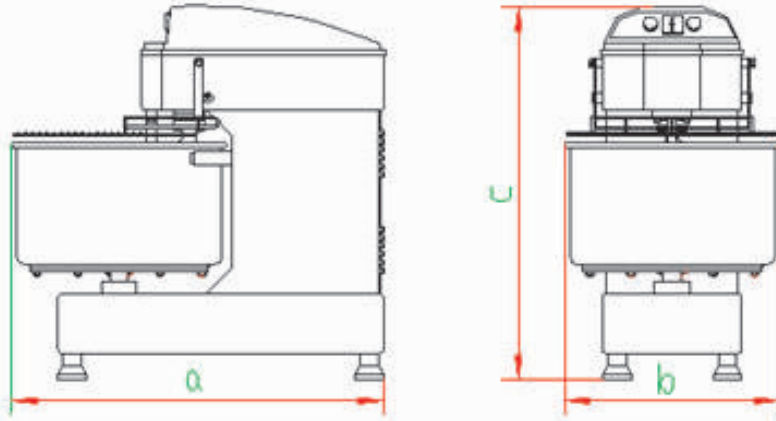

### Kit Repuestos

| Referencia |                  | Cantidad |
|------------|------------------|----------|
| 06030109   | BELT             | 1        |
| 06030110   | SING-CHAIN       | 1        |
| 06030111   | DOUBLE-CHAIN     | 1        |
| 06030112   | MIXING SHAFT     | 1        |
| 06030113   | SPEED SHAFT      | 1        |
| 06030114   | UNIVERSAL SWITCH | 1        |
| 06030115   | EMERGENCY SWITCH | 1        |
| 06030116   | START SWITCH     | 1        |
| 06030117   | AC CONTACTOR     | 1        |
| 06030118   | RELAY            | 1        |

|     | Referencia      |
|-----|-----------------|
| Kit | <b>06030151</b> |



**\*\*Los parámetros están sujetos a cambios sin previo aviso.**

### “MANTENIMIENTO PREVENTIVO”



"Sus equipos requieren mantenimiento preventivo para óptimo funcionamiento y mayor vida útil, en el manual de su equipo lo encontrará. Recuerde que C.I. TALSALSA le ofrece estos servicios y un rápido soporte técnico."

• [mantenimientopreventivo@citalsa.com](mailto:mantenimientopreventivo@citalsa.com)