

Emulsificador EMS 150

Sistema ideal para suavizar las mezclas, una forma más eficiente para obtener mayor rendimiento.

Marca: CITALISA

Referencia: EMS-150

Procedencia: Colombia

Materiales: Estructura fabricada en acero inoxidable AISI 304, con acabado tipo sandblasting.

Capacidad: 800 - 1400 kg/h dependiendo de varios actores como: densidad del producto y disco utilizado en el emulsificador.
Tolva para almacenar hasta 45 L.

Función: Preparar emulsiones cárnicas con una mayor extracción de proteína e incremento en la retención de humedad, obteniendo uniformidad y continuidad de la producción. También se pueden fabricar emulsiones para mayonesas y salsas.

Especificaciones eléctricas: Motor 11kW(15 HP) / 3600 RPM / 220 Voltios, trifásica, 60 Hz.

Características: Posee un sistema de corte con cuchillas y disco que por su alta velocidad de giro realizan un corte fino de la emulsión que luego es evacuada a un carro cutter.

Dimensiones: 700 x 700 x 1060 mm AxLxH

Peso: 150 kg



○ Emulsificador EMS 150 CITALISA



○ Mayor Extracción de Proteína.

Emulsificador EMS 150

Ventajas:

- El sistema de corte de altas revoluciones produce un corte fino entre el disco perforado y las cuchillas.
- Con discos de diferentes perforaciones se pueden obtener producto de diferentes características.
- Fácil y rápido desmontaje del sistema de corte para labores de limpieza y desinfección.
- Montado sobre ruedas para permitir el fácil desplazamiento dentro de la planta.
- Cuenta con sensor inductivo en la tolva para seguridad del equipo y el operador.
- Sistema de control independiente que facilita el mantenimiento eléctrico.
- Permite generar procesos continuos dentro de la planta.
- Su operación no necesita de operario calificado para garantizar la calidad en el producto.
- Mínima manipulación del producto y con ello menor riesgo de contaminación.
- Permite una mejor estandarización del proceso y el producto.

DIAGRAMA

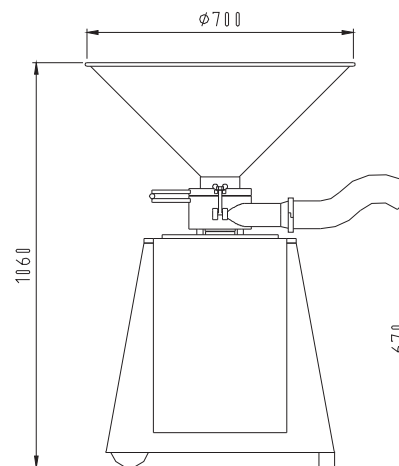

Kit Repuestos

Referencia	Descripción	Cantidad
03330023	Disco emulsificador 150 1.4mm	1
03330136	Juego insertos *3 ek150b emuls	1
13830243	Oring 361 di 6" e3/16"	1
13830253	Oring Soporte 152 (Tuerca Porta Sello)	1
13830252	Oring Viton 128 DI 37.8 E 3/32	1
70061335	Sello Laberinto 50mm	1
70071148	Sello Axial 2713	1
70045140	Empaque Felula 2-1/2"	1
03330073	Radial Shaft Seal 0376050x62xB	1

Nota: Las especificaciones de este equipo pueden variar sin previo aviso.

Kit

Referencia

70030186