

Mezcladores de 50, 100, y 200 L.

Equipo versátil para obtener una buena productividad en la planta.

Marca:	CITALISA
Referencia:	M 50, M 100 Y M 200
Procedencia:	Colombia
Construcción:	Construido 100% en acero inoxidable tipo 304.
Capacidad:	50, 100 Y 200 lt (42, 85 Y 170 Kg).
Función:	Mezclar todo tipo de producto como cábano, chorizo, mortadela, salchicha y cervecero. También sirve para masajear jamón, presalar carne, etc.

Descripción: Se cargan los productos a mezclar y se da encendido. La carga se desplaza por todo el interior del tanque debido al diseño de las paletas. El proceso de mezclado se puede realizar en dos direcciones según el sistema de inversor de giro con que cuenta el equipo (OPCIONAL). Para la descarga del producto se abre la tapa del mezclador y se desengancha el trinquete que asegura el tanque a la estructura. Luego se gira el tanque a 45° ó 90° y se asegura de nuevo el trinquete para proceder a vaciar el producto.

Características: Construcción robusta en acero inoxidable 304.

Tanque abatible que permite una descarga rápida del producto.

Paletas extraíbles que permite una fácil limpieza.

Ventajas:

- No produce calentamiento del producto mezclado.
- Hay mayor extracción de proteína con mejor retención de humedad.



○ Mezcladores 50 - 100 - 200 CITALISA



○ Mezclas homogéneas



Línea Cárnica

Mezcladores de 50, 100, y 200 L.

Requerimientos: 220V/60Hz; trifásica ó monofásica.

Motores: Moto-reductor de acople directo, Potencia 2.4HP(1.8kW) para el modelo M50.

Moto-reductor con transmisión piñón cadena para Modelos M100 y M200.

MD100: Moto-reductores 1.8 HP

MD200: Moto-reductores 3.6 HP

Corriente nominal 8.5^a (Ver tabla).

Opcional: **Variador de velocidad:** para regular la velocidad de giro de las aspas.

Inversor de giro: para cambiar la dirección de mezclado de las aspas.

Micro-suiche de seguridad que permite la parada del equipo que cuando se levanta la tapa.

Kit Repuestos M50

Referencia	Descripción	Cantidad
70030207	Oring 1-1/2" x 1/8"	2
70030208	Oring 1" x 1/8"	2
13830349	Retenedor 20x42x7mm	2
13830497	Rodamiento 60042RS	2

	Referencia
Kit	09430041

Kit Repuestos M100

Referencia	Descripción	Cantidad
70030207	Oring 1-1/2" x 1/8"	2
70030208	Oring 1" x 1/8"	2
13830349	Retenedor 20x42x7mm	2
13830529	Rodamiento 6205 2RS	2

	Referencia
Kit	09430042

Kit Repuestos M200

Referencia	Descripción	Cantidad
70030207	Oring 1-1/2" x 1/8"	2
70030208	Oring 1" x 1/8"	2
13830349	Retenedor 20x42x7mm	2
13830501	Rodamiento 6006 2RS	2

	Referencia
Kit	09430043

Mezcladores

de 50, 100, y 200 L.

DIAGRAMA GENERAL

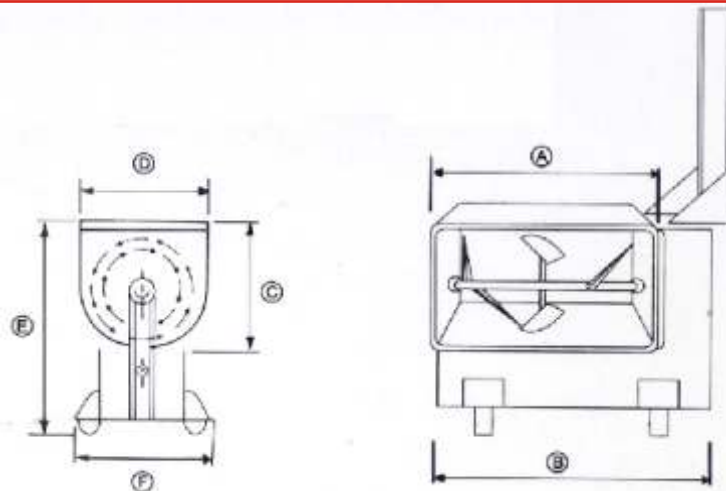

Mezclador	A (mm)	B (mm)	C (mm)	D (mm)	E (mm)	F (mm)	Potencia
50 litros	550	760	412	360	780	500	2.4 HP
100 litros	675	930	475	420	875	560	2.4 HP
200 litros	790	1090	610	540	930	610	2.6 HP

Nota: Las especificaciones de este equipo pueden variar sin previo aviso.