

Tanque Retráctil

El mejor aliado en la zona de empaque de su negocio, rápido y seguro.

Marca:	CITALISA
Referencia:	TR - 70V -TR - 70E
Procedencia:	Colombia
Materiales:	Acero inoxidable tipo 304.
Acabado:	Tipo sandblasting.
Capacidad:	70 lts.
Función:	Empacar productos en material termoencogible, mediante la inmersión del producto en agua caliente en un periodo de tiempo.

Descripción: El equipo consta de una bandeja móvil donde se coloca el producto con el empaque termoencogible; luego se sumerge en el depósito de agua caliente del tanque para que el empaque se adhiera al producto, durante un tiempo de 3 segundos aproximadamente. Finalizado esto la bandeja recobra su posición inicial y el producto queda listo para su disposición final.

Características: Tanque con sistema de calentamiento del depósito de agua por medio de resistencias eléctricas o de serpentín de vapor.

Bandeja para soportar el producto en acero inoxidable con bujes de teflón.

Tanque de agua con capacidad 70 lts.

Sistema de control de la temperatura del agua del tanque.

Accionamiento manual de la bandeja.

Microsuiche fin de carrera para detener la bandeja en su movimiento ascendente.

Diseño de fácil desmonte para fácil mantenimiento y limpieza.



○ Seguridad Sanitaria del Producto

Tanque Retráctil

Ventajas:

- Reduce el tiempo de empaque mediante un proceso de operación seguro.

- Equipo 100% soldado con superficies interiores lisas que contribuyen a la seguridad sanitaria del producto.

Controles: Instalada sobre el equipo en caja de acero inoxidable sobre barra giratoria, para ajustar la posición.

Dimensiones: Frente 806 mm.
Largo 680 mm.
Altura 1476 mm.

Dispositivos De potencia: Motorreductor Marca Flender.

Potencia 0.45 kW (0.6HP).

Requerimientos: Energía eléctrica trifásica a 220V, Suministro de vapor (para modelo a vapor).

DIAGRAMA

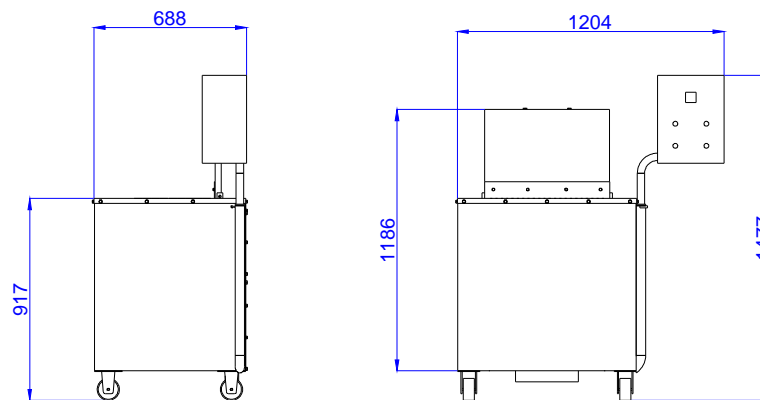

Nota: Las especificaciones de este equipo pueden variar sin previo aviso.

Kit Repuestos

Referencia	Descripción	Cantidad
70070038*	Resistencia eléctrica	1
06540019	Esferas tanque	300
06540019	Portaelectrodo inox	1

	Referencia
Kit	09430063

* Para tanque eléctrico