

TENDERIZADORA METALQUIMIA FILOGRIND 360



MARCA:
METALQUIMIA

PROCEDENCIA:
España

FUNCIÓN:
La Tenderizadora FILOGRIND produce multitud de cortes en el músculo cárnico, aumentando la superficie de extracción de proteínas miofibrilares, contribuyendo a la disminución de las mermas de cocción, mejorando el rendimiento, minimizando defectos de ligado intermuscular y evitando la aparición de agujeros en el corte, siendo especialmente útil en la fabricación de productos destinados a ser lonjeados, en productos "merma cero" y en productos de alto rendimiento.

Ayuda a una mejor distribución de la salmuera en la masa cárnica, obteniéndose menores desviaciones en los resultados analíticos del producto acabado.

CONSTRUCCIÓN:
Acero inoxidable AISI 304.

PRODUCCIÓN ORIENTATIVA:
9000 kg/hora.
MOTO-REDUCTOR:
1,5 kW.

DIÁMETRO CUCHILLAS:
145 mm.

RODILLO FIJO:
73 RPM.

RODILLO MÓVIL:
83 RPM.

REGULACIÓN CUCHILLAS:
-15 a + 50 mm.

ANCHO RODILLO FIJO:
360 mm.

ANCHO RODILLO MÓVIL:
351 mm.

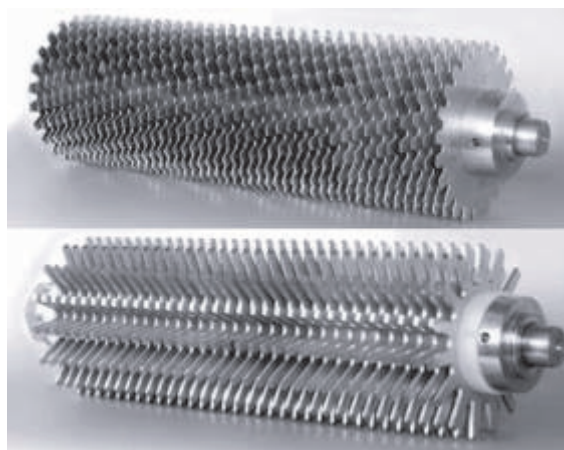

"MANTENIMIENTO PREVENTIVO"

"Sus equipos requieren mantenimiento preventivo para óptimo funcionamiento y mayor vida útil, en el manual de su equipo lo encontrará. Recuerde que C.I. Talsa le ofrece estos servicios y un rápido soporte técnico."

mantenimientopreventivo@citalsa.com

TENDERIZADORA METALQUIMIA FILOGRIND 360

DIMENSIONES:

1212 x 2190 x 2203 mm (A x L x H).

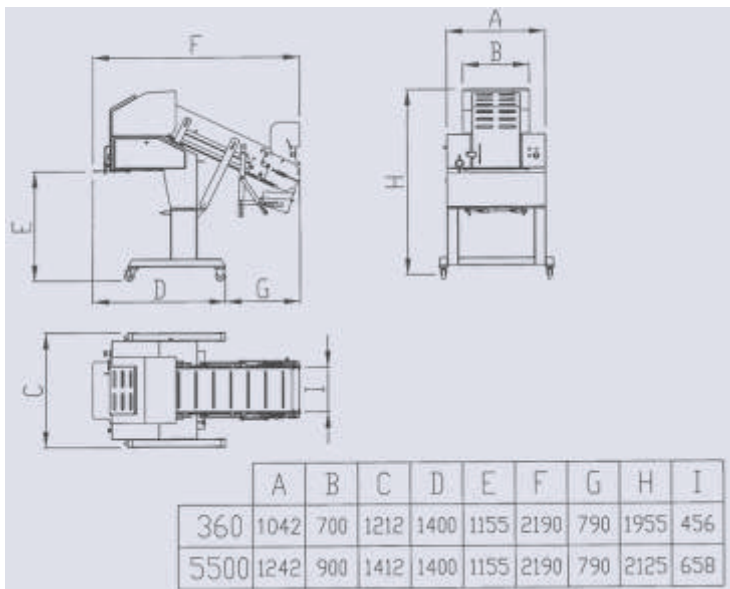

Kit Repuestos

Referencia	Descripción	Cantidad
06930349	ESPIRAL RECUPERACION REF 008578T	1
06930177	IMAN SCHMERSAL REF 2069012	1
06930350	DETECTOR MAGNETICO REF 206915	1
06930289	FINAL CARRERA REF 2135010	1
06930315	ANILLO REF 5761053	4

	Referencia
Kit	06930347

PESO CON CINTA:

700 kg.

CARACTERÍSTICAS GENERALES:

Dos rodillos con cuchillas o púas por los que pasa la carne en caída libre.

Abertura graduable de rodillos.

Altura del corte ajustable por compensador.

Amortiguador compensador para carnes duras.

Rodillo liso intercambiable para el trabajo con cortezas.

Máxima facilidad de mantenimiento, limpieza y desinfección.

Sobre demanda puede suministrarse con cinta de alimentación.

“MANTENIMIENTO PREVENTIVO”



"Sus equipos requieren mantenimiento preventivo para óptimo funcionamiento y mayor vida útil, en el manual de su equipo lo encontrará. Recuerde que C.I. TALSA le ofrece estos servicios y un rápido soporte técnico."

mantenimientopreventivo@citalsa.com