

## Túnel de Ahumado de Mortadela

*Versatilidad para usarlo en cualquier tipo de producto en la presentación de bloque.*

**Marca:** CITALISA  
**Referencia:** TM 30  
**Procedencia:** COLOMBIA  
**Materiales:** 100% acero inoxidable 304 y acabado tipo sandblasting.

**Descripción:** Se utiliza para duchar con humo líquido, productos como jamón, mortadela, pollo, perrito, pavo entre otros sin aún haber sido tajados, es decir en la presentación de bloque.

El humo líquido se distribuye a través de una bandeja, ubicada en la parte superior del techo del túnel, en forma de lluvia uniforme. Posterior al duchado del producto, el humo líquido pasa por una malla metálica para eliminar grasas e impurezas que se desprenden durante el proceso y luego es almacenado en un tanque de donde es succionado por la bomba para su recirculación. Después de pasar por la bomba se filtra por segunda vez con un filtro de polipropileno mas fino.

**Características:** Tanque con capacidad para almacenar 50 lt. De humo líquido.

Banda de transporte de 30cm de ancho.

Filtros removibles, uno en acero inoxidable malla 30 y otro en polipropileno malla 60.

Velocidad de circulación de la banda variable, que permite regular el tiempo de contacto del producto con el humo líquido entre 40 y 90 segundos.

Accionamiento por suiches independientes de la banda transportadora y de la bomba de circulación de humo

Flotador en el tanque de humo para prevenir la cavitación de la bomba.



○ Túnel de Ahumado de Mortadela CITALISA

# Túnel de Ahumado de Mortadela

## Ventajas:

- Distribución homogénea del humo sobre el producto (consistencia del ahumado).
- Reducción en mermas de cocción.
- Mejor rendimiento del humo (no se desperdicia humo en las paredes del horno, carros, etc.).
- Economía en tiempo de horno.
- Diseño simple y de fácil mantenimiento.
- Versatilidad para usarlo en cualquier tipo de producto en la presentación de bloque.

**Requerimientos:** Suministro de energía eléctrica 220 voltios, Trifásica.

## Especificaciones Técnicas:

**Motor reductor:** SC50, potencia 0.12kw.

**Bomba de recirculación de humo:** En acero inoxidable con motor 0.6 HP.

**Extractor (opcional):** En acero inoxidable con motor 0.6 HP, 220 V, 60 Hz.

**Banda transportadora:** En acero inoxidable, Ancho 15", Paso 3/8", calibre del alambre 1/8".

**Variador de velocidad.**

**Dimensiones:** 2000 x 1160 x 550 (mm).

*Nota: Las especificaciones pueden variar sin previo aviso.*

## DIMENSIONES

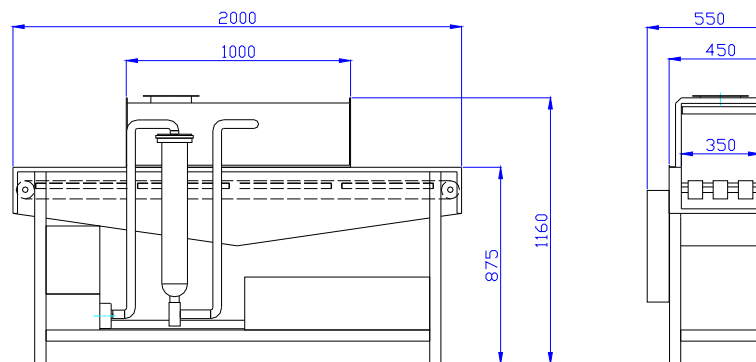

Medidas en milímetros

## Kit Repuestos

Referencia	Descripción	Cantidad
00930070	Filtro bolsa malla	1
70040093	Flotador en L	1
70045402	Malla filtro piso	1
70045403	Empaque felula 2"	1
70045404	Empaque felula 6"	1

	Referencia
Kit	09630007

